

KATALOG WYROBÓW BETONOWYCH TeknoAmerBlok

GRUPA ELEMENTÓW SZEROKOŚCI 140 mm.

PUSTAK KONSTRUKCYJNY: 390mm x 190 mm x 140mm

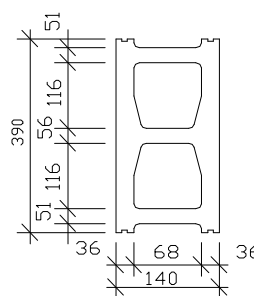
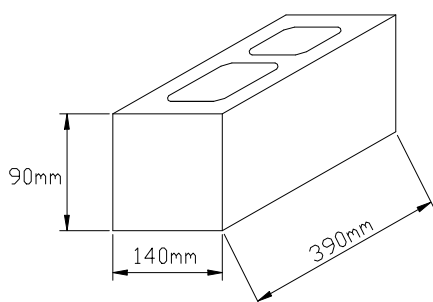

PARAMETRY TECHNICZNE:

- Ogniotrwałość EI 90
- Wytrzymałość na ściskanie 12,5MPa
- Absorpcja kapilarna ≤ 6 [g/m²s]
- Mrozoodporność F10
- Zmiany liniowe - rozszerzalność pod wpływem wilgoci i kurczliwość w wyniku suszenia: 0,15 Δ _v/l[mm/m]
- Gładkie ścianki lica nie wymagają tynkowania
- Zużycie pustaków na 1 m² muru: 12,5szt.
- Zużycie zaprawy na 1m² muru: ok. 18kg
- Zużycie betonu do wypełnienia jednego otworu 0.00256m³

WAGA:

- Kształtka standardowa -14,4kg

ZASTOSOWANIA:

- Ściany konstrukcyjne
- Ściany działowe
- Ściany osłonowe
- Ściany zewn. nośne
- Ściany wew. nośne

Podane powyżej wymiary elementów są wymiarami nominalnymi.